





www.hunterdouglas.cl



HunterDouglas®

FACHADAS

SANDWICH DEK CD 460 / 1020



SANDWICH DEK CD 460

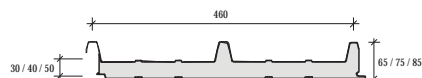

SANDWICH DEK CD 460

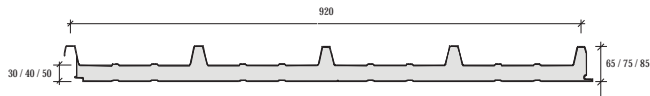

SANDWICH DEK CD 1020

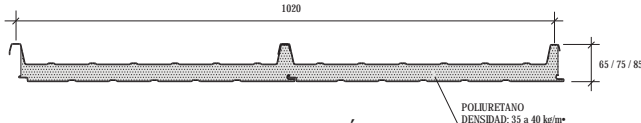

COMPONENTES SISTEMA DE FIJACIÓN

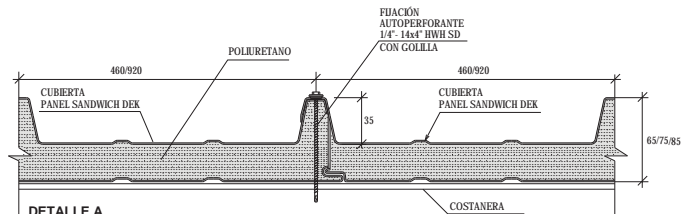

DESCRIPCIÓN TÉCNICA

Cubierta Revestimiento	Material	Modelo	Espesor (mm.)	Peso (Kg/m ²)	Rendimiento (ml/m ²)
SANDWICH DEK CD 460	Aluzinc	E65	0,4*	8,80	2,17
		E75		9,15	
		E85		9,50	
		E65	0,5**	10,75	
		E75		11,10	
		E85		11,45	
SANDWICH DEK CD 1020	Aluzinc	E65	10,97*	10,24	0,98
		E75		10,61	
		E85		10,58	
		E65	0,6**	12,01	
		E75		12,38	
		E85		12,74	

*: El panel y la bandeja son considerando en espesor 0,4 mm.

** : El panel y la bandeja son considerando en espesor 0,5 mm.

Colores: Más de 100 colores estándar y especiales a pedido

Terminación: Lisa

Usos: Cubiertas y revestimientos

Otros materiales disponibles: Acero Corten, Aluminio, Cobre y Zinc

CARACTERÍSTICAS

- El panel **Sandwich Dek CD 460 /1020** es fabricado en tres anchos; simple de 460 mm., doble de 920 mm., y de 1020 mm., permitiendo alternar soluciones y cubrir grandes superficies.
- Su cara exterior está compuesta por paneles en Aluzinc CD 460, en Aluzinc de 0,4 ó 0,5 mm. de espesor, prepintada o sin pintar. Su cara interior consta de una bandeja de 0,4 ó 0,5 mm. de espesor prepintada o sin pintar.
- El panel **Sandwich Dek** es inyectado en poliuretano con una densidad de 35 a 40 Kg/m³ permitiendo una excelente adherencia al metal, buen aislamiento térmico, acústico y resistencia a la humedad.
- Para revestimiento se recomienda que el **Sandwich Dek** en su cara exterior sea con un panel espesor de 0,5 mm. en Aluzinc.
- Eventualmente la bandeja metálica puede ser reemplazada por un foil de aluminio, con el fin de lograr un producto más económico. En este caso las condiciones de carga corresponden solo a las del panel superior.

FORMA DE INSTALACIÓN

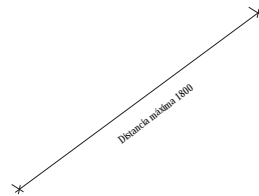

PLANCHAS TRASLÚCIDAS

Es posible incorporar en cubiertas y revestimientos que utilizan panel Sandwich Dek una plancha traslúcida de 460 a 920 mm. de ancho, fabricada en plástico reforzado con fibra de vidrio de 1,4 a 1,6 mm. de espesor.

También es posible ejecutar soluciones en policarbonato. Estas alternativas no son provisionadas por Hunter Douglas.

DETALLE INFERIOR Y SUPERIOR FRONTÓN

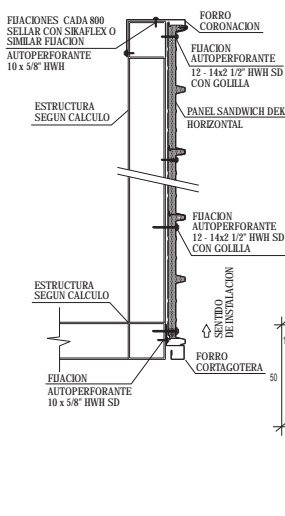

ENCUENTRO CANAL SIMPLE

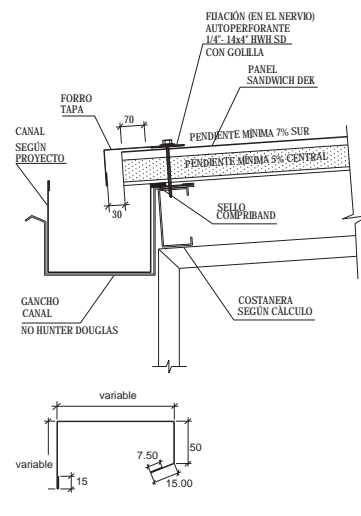

ENCUENTRO CUMBRERA

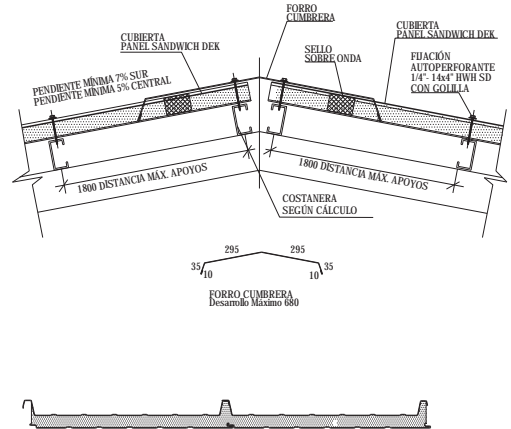

CARGAS ADMISIBLES (kg/m²), TIPO E 65
CONDICIÓN DE DEFORMACIÓN L/200
PANEL Y BANDEJA EN ESPESOR 0,5 mm.(CD 460)

Distancia de costaneras (m)	2 Tramos (Kg/m ²)	3 ó más tramos (Kg/m ²)
1,50	357	375
2,00	277	300

CUADRO R100 SANDWICH DEK
SEGUN NORMA CHILENA Nº 1079

PRODUCTO	R100
SANDWICH DEK E65	120
SANDWICH DEK E75	160
SANDWICH DEK E85	200

DETALLE REMATE A MURO

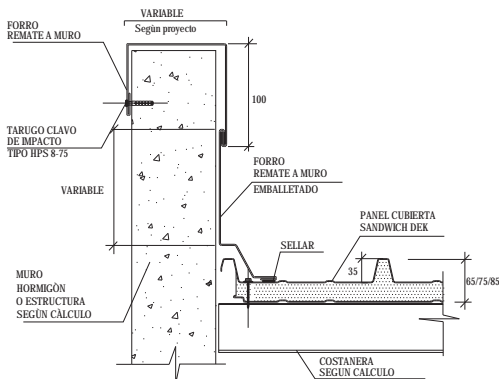

DETALLE ENSAMBLE

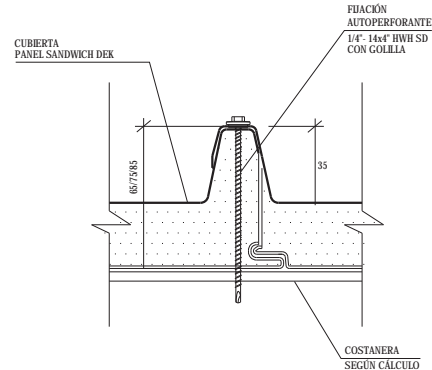

MONTAJE SD CD 460

La base de apoyo es de costaneras metálicas, separadas según el cuadro de cargas admisibles. El tipo de fijación para cubiertas es con tornillo auto perforante 1/4" - 14 x 4" HWH SD con golilla y para revestimiento 12 - 14 x 2 2/2" HWH SD con golilla.