

# DM 775 S Inox

ECOPOWER

teka

teka  
KÜCHENTECHNIK



## CARACTERÍSTICAS

- Campana decorativa modelo mural
- **Eficiencia energética: Clase A (Europa)**
- Mandos pulsantes
- Tres velocidades + Velocidad intensiva
- Piloto indicativo de funcionamientos
- Filtros metálicos
- Motor doble turbina
- **Luz Led (2 x 4 W.)**
- Capacidad de extracción Máxima: 1.200 m3/h.
- Capacidad de extracción Salida libre 850 m3/h.
- Nivel sonoro UNE EN 60704-2-13  
Velocidad 1° / Intensiva: 53/67 dB
- Posibilidad de funcionamiento en recirculación
- Kits para recirculación No incluidos
- Fabricada en España

## DIBUJO TECNICO

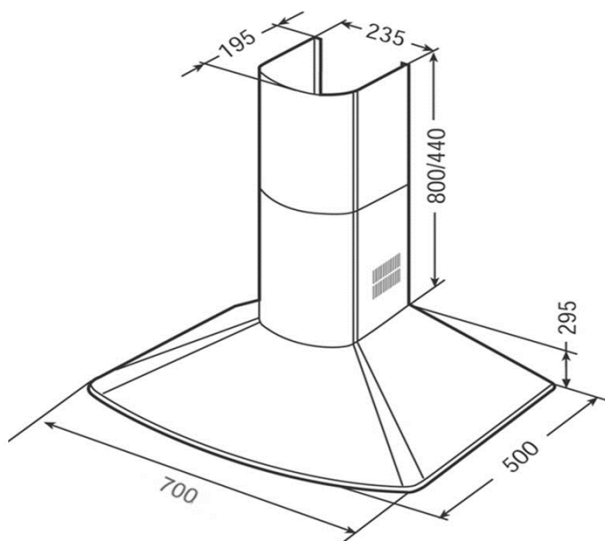

## DATOS EMBALAJE

	Alto x Ancho x Fondo (mm.)	Peso Bruto (Kg.)
<b>DM-775</b>	606 x 762 x 372	14,09

## Conexión eléctrica - Datos Técnicos

Tensión 220-240	•
Frecuencia 50 Hz.	•
Potencia iluminación, W.	2 x 4 W.
Potencia motor, W.	270
Potencia máxima, W.	278
Salida exterior, mm.	150
Opcion de recirculación	•

## Panel de Control

Touch Control	-
Electrónico	-
Pulsador	•

## Prestaciones

Nº de motores	1 DT
Motor blindado	•
Nº de Velocidades	3+1
Programación de tiempo de aspiración	-
Panel de fácil limpieza	-
Filtro metálico decorativo	-
Piloto de funcionamiento	•
Indicador de saturación de filtros	-
Sensor de humedad	-

## Materiales

Fabricada en Acero Austenítico Certificado	•
Ala de acero inoxidable	•
Ala de Cristal	-

## Código Producto

DM-775 S	70 Cm. de Ancho	40476221
----------	-----------------	----------

## Código EAN Producto

DM-775 S	8421152130759
----------	---------------

## Accesorios incluidos:

- Válvula antiretorno.
- Reductor de salida 150/120 mm.