

DVT 980 / 780 Negra



CARACTERÍSTICAS

- Campana decorativa vertical - Instalación mural
- Sistema de aspiración perimetral
- Pantalla panorámica de cristal negro
- Mandos por sensores Touch Control
- 3 Luces Led (3 W. cada una)
- Tres velocidades + Velocidad intensiva
- Programador de tiempo de aspiración
- Display digital velocidad seleccionada
- Capacidad de extracción máxima 1.200 m³/h.
- Motor blindado de doble turbina: 880 m³/h Salida Libre
- Nivel sonoro UNE EN 60704-2-13
1º Velocidad: 28 dB
Velocidad Intensiva: 56 dB
- Indicador luminoso de saturación de filtro
- Posibilidad de uso en recirculación (No incluye filtros)
- Enchufe tipo Europeo.
- Origen: España.

DIBUJO TÉCNICO

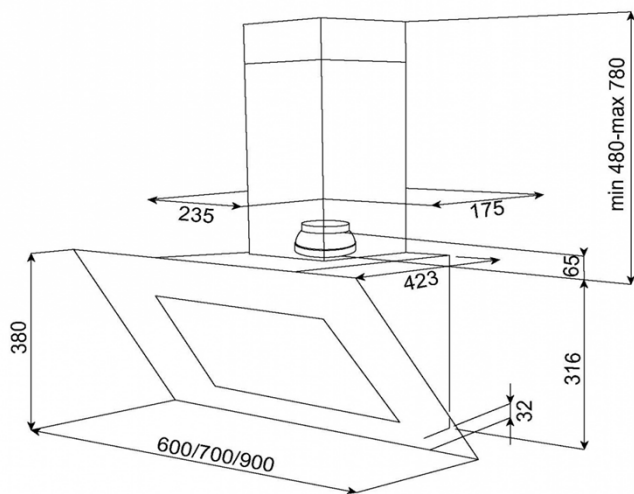

Conexión eléctrica - Datos Técnicos

Tensión 220-240	•
Frecuencia 50/60 Hz.	•
Potencia iluminación, W. (LED)	2 x 3 W.
Potencia motor, W.	230
Potencia máxima, W.	233
Salida exterior, mm.	150
Reducción opcional Ø 150 / Ø 120 mm.	•
Opcion de recirculación	•

Panel de Control

Touch Control	•
Electrónico	-
Pulsador	-

Prestaciones

Nº de motores	1 DT
Motor blindado	•
Nº de Velocidades	3 + 1
Programación de tiempo de aspiración	•
Panel de fácil limpieza	-
Filtro metálico decorativo	1
Piloto de funcionamiento	Led
Indicador de saturación de filtros	•
Sensor de humedad	-

Materiales

Fabricada en Acero Inoxidable.	•
Ala de acero inoxidable	-
Ala de Cristal	•

Código Producto

DVT -980	40483532
DVT- 780	40483531

Código EAN

DVT -980	8421152130643
DVT- 780	8421152130629